

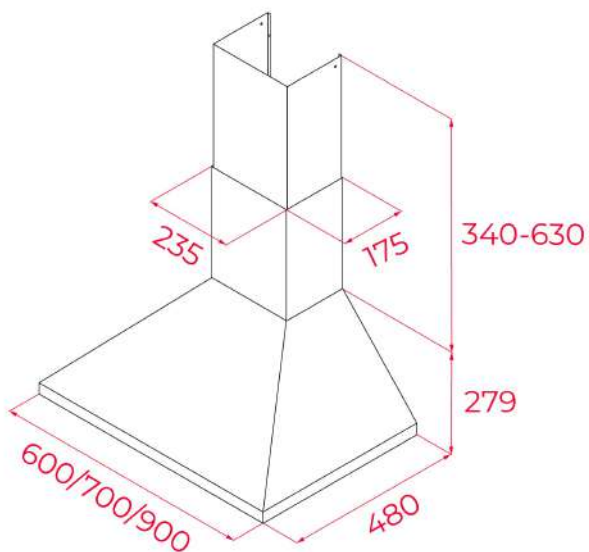

LED



REFERENCIA

REF: 40460420 EAN: 8421152069639

CARACTERÍSTICAS

Mandos electrónicos pulsantes
2 lámparas halógenas
Tres velocidades
Motor blindado de doble turbina
Válvula antirretorno
Posibilidad de funcionamiento en recirculación (SET 1/T1)

DIMENSIONES

Altura del producto (mm): 749-1049**Anchura del producto (mm):** 700**Profundidad del producto (mm):** 480**Longitud del producto (mm):****Peso del producto (Kg):** 8,1

ESPECIFICACIONES TÉCNICAS

Clase de eficiencia energética: D

Ruido (LwA) Velocidad mínima (dB): 44,3

Ruido (LwA) Velocidad máxima (dB): 59,8

Ruido (LwA) Velocidad de refuerzo (dB): 0

Ø Salida (mm): 150

COLORES



40460420 Inox