

Vimar - 19320 - Toma telefónica RJ11 6/4 gris

Código	19320
Familia	Arké / Dispositivos / Tomas de teléfono
Descripción	Toma telefónica RJ11 6/4 gris
Descripción extendida	Toma telefónica RJ11, 6 posiciones 4 contactos (6/4), terminales de tornillo, gris
Estado producto	3 - Activo
Cant. mínima de pedido	20 NR



Dibujos

VOLÚMENES

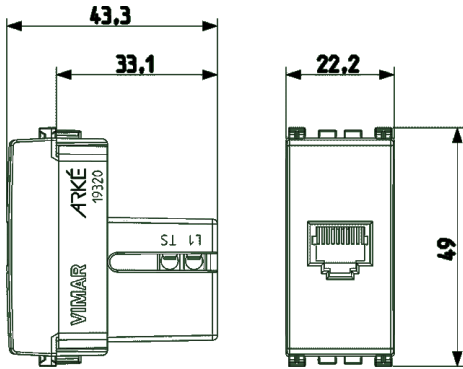

[download.png](#) - [download.dxf](#)

VISTA TRASERA

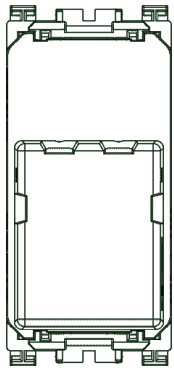

[download.png](#) - [download.dxf](#)

VISTA 3D

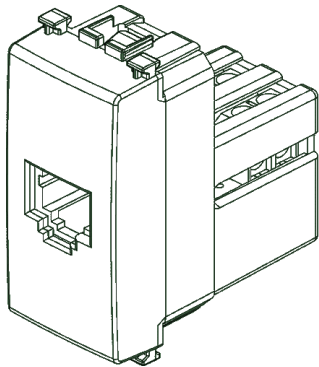

[download.png](#) - [download.dxf](#)

Embalajes



8 007352 414624

Código 8007352414624
Cantidad 1 NR
Med. 5,1x2,8x5,3 [cm]
Peso 21,6 [g]



8 007352 414631

Código 8007352414631
Cantidad 20 NR
Med. 27x11,6x6 [cm]
Peso 501,3 [g]



8 007352 482852

Código 8007352482852
Cantidad 120 NR
Med. 37,5x30x13,5 [cm]
Peso 3.367,8 [g]

Compartir



Legal

Vimar se reserva el derecho de cambiar en cualquier momento y sin previo aviso las características de los productos reportados.

La instalación debe ser realizada por personal cualificado cumpliendo con las disposiciones en vigor que regulan el montaje del material eléctrico en el país donde se instalen los productos.

Para las condiciones de uso de la información de la ficha del producto, consulte [condiciones de uso](#).